

INNER EDGE PEG	
APPLI CATION	CT125 HUNTER CUB (JA55/65) /CL250/500 (MC57/PC68) / REBEL 250 (MC49)
CODE	(BLACK) 516-1470700

Thank you for purchasing Kitaco product.
Read and understand the instruction before installing.

PRODUCT AND INSTALLATION (MUST READ)

- This product is designed and made exclusive for the application vehicles, do not use other models. Do not modify the way which is not listed or it will cause damage and trouble.
- We are not responsible for violation of law or damages and accidents caused by assembling mistake and improper setting.
- This instruction sheet is for the instruction for genuine condition.
- Please note that a part of the tread surface will peel off after use.



It is recommended to handle with care and use protective gloves (e.g., work gloves) in case of burrs.



Check again that you have not forgotten to tighten the bolts. (This can lead to parts falling off and damage.)

PACKING LIST			
	NAME	CODE	QTY
-	INNER EDGE PEG	-	x2
-	FLANGE HEX BOLT M6×12	062-0561012	x2

HOW TO STICK

- 1) Remove the rubber, mounting bolts, and collars from the stock step.
- 2) Align the inner edge pegs with the holes in the step and secure with the supplied bolts and stock bolts (bank sensor).
- 3) Tighten the bolts of each part to complete the work.

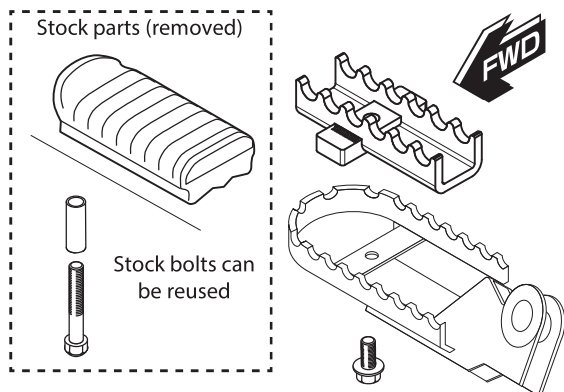

インナーエッジペグ	
適合車種	CT125 ハンターカブ (JA55/65) /CL250/500 (MC57/PC68) /レブル 250 (MC49)
商品コード	(ブラック) 516-1470700

- この度はキタコ製品をお買い求め頂き誠に有り難うございます。説明文を良く理解して正しい取付を行って下さい。

製品、装着について (必ずお読み下さい)

- このパーツは車種専用設計されていますので、他の車種には装着できません。また、記載されていない追加加工や不正な取付、改造、仕様変更はしないで下さい。
- 組み立てミス等によるパーツ、その他関連パーツの破損やそれに伴う事故等については全て運転者本人の責任とし、当社は一切の責任を負いませんのでご了承下さい。
- 組み付け及び、点検作業は必ず整備士資格のある方が行って下さい。また、周辺部品役割等が理解できない方は必ず専門店の担当者又は、当社まで、ご相談下さい。
- 取付の際、必ず車種ごとのメーカーサービスマニュアルと併せて取付作業を進めて下さい。
- エンジンの振動により、ボルト、ナット類が緩む可能性があります。走行前は必ず、各部の締め具合を確認して下さい。
- この説明書はノーマル状態に取り付けることを前提とした取付説明書です。
- お気付きの点や、異常を発見した場合は直ちに走行を停止して、当社までご連絡下さい。
- 踏み面の一部はご使用されると塗膜が剥がれますのでご了承ください。



バリがある場合に備えて取り扱いには十分注意し、軍手等の保護手袋を使用して作業を行う事をお勧めします。



ボルトの締め忘れが無いことを再度確認して下さい。(部品の脱落、破損につながります)

パッキングリスト			
記号	パーツ名	商品コード	個数
-	インナーエッジペグ	-	x2
-	フランジ六角ボルト M6x12	062-0561012	x2

取付手順

- 1) 純正ステップのラバー、取り付けボルト、カラーを取り外して下さい。
- 2) インナーエッジペグをステップの孔位置に合わせて付属ボルトおよび純正ボルト (バンクセンサー) で固定します。
- 3) 各部のボルトを本締めして作業終了です。

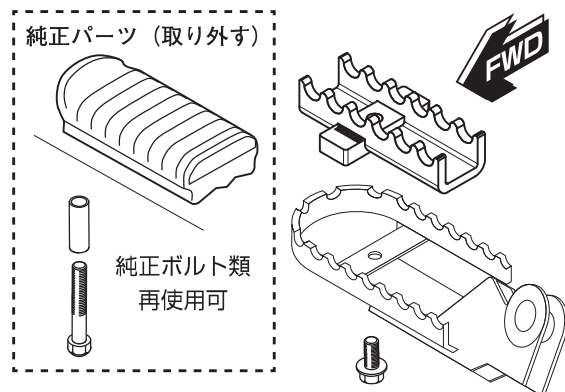

■製品の保証について

- 製造には万全を期しておりますが、万一当社の製造上の原因による品質不良がありました場合は同様、同数の新しい製品とお取り替え又は無償修理致しますが、それに伴う故障、破損、事故等についてのパーツ代金、整備費用の代償はご容赦下さい。
- 当社製品の保証期間は商品購入後から6ヶ月です。