

スーパーオイルクーラー KIT (ULTRA クラッチケースカバー用)

商品コード	(5段コンデンサー) 360-1083300	(3段コンデンサー) 360-1083300
適合車種	モンキー / ゴリラ / モンキーバハ FNO,Z50J-1000001 ~ /AB27-1000001 ~	
備考		

●この度はキタコ製品をお買い求め頂き誠に有難うございます。説明文を良く理解して正しい取付を行って下さい。

製品、装着についての注意 (必ずお読み下さい)

- 本製品はレース専用パーツです。クレーム等は一切利きませんので、ご理解頂いた上でご使用をお願い致します。
- このパーツは燃焼で生じたエンジンオイルの熱を冷却し、熱的トラブルや性能低下を防ぐ冷却パーツです。
- 組み付け不良やセッティングミスによるミッション及び、エンジンその他関連パーツの破損やそれに伴う事故等については全て本人の責任とし、当社は一切の責任を負いませんのでご了承下さい。
- 取付説明書の手順通りに正しい取付をして下さい。又、記載されていない追加工はしないで下さい。
- 破損、事故の原因にもなります。
- 組み付け及び、セッティング作業は必ず整備士資格のある方が行って下さい。また周辺部品の役割等が理解できない方は必ず、専門店の担当者又は、当社までご相談下さい。
- 取付の際、必ず車種ごとのメーカーサービスマニュアルと合わせて取付作業を進めて下さい。
- エンジンの振動により、ボルト、ナット類が緩む可能性があります。走行前は必ず、各部のボルト、ナット類の締め具合を確認して下さい。
- このパーツは車種専用設計されていますので、他の車種への流用はできません。



火気厳禁

作業中は引火性の非常に高いオイルを使用しますので、タバコ等は厳禁です。

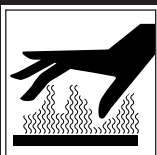

エンジン作動中、作動後はエンジンオイルが非常に熱くなっていますので、十分冷えた状態 (表面が冷えていてもオイルは熱い) で作業を開始して下さい。



エンジン作動中、作動後はシリンダーやクランクケース、マフラー等が大変高温になっていますので、不用意にふれてはいけません。



当用紙はオートバイ整備の基本的な知識を持った方を対象にしています。技能や知識をお持ちにならない方は作業を行わないで下さい。



お付きの点や、異常を発見した場合は直ちに走行を停止して、当社まで、ご連絡下さい。

バックリスト (図の番号と照合させて作業を進めて下さい)		5段	3段	備考 / 締付トルク
図記号	パーツ名	商品コード	個数	
1	オイルクーラーコンデンサー (5段シルバー)	360-0500200	× 1	-
	オイルクーラーコンデンサー (3段シルバー)	360-0500100	-	× 1
2	ホースバンド (10 ~ 16)	995-0500016	× 4	× 4
3	オイルホース (100cm)	991-0000100	× 1	× 1
4	ユニオンニップル (ブルー)	990-0900900	× 4	-
	ユニオンニップル (ブラック)	990-0900901	-	× 4
5	ユニオンボルト (レッド)	771-0900900	× 2	-
	ユニオンボルト (SUS)	773-0500000	-	× 2
6	10mm バンジョーアルミワッシャー	771-0500999	× 8	× 8
7	コンデンサーステー	330-1083105	× 1	× 1
8	M 6 × 25 トラスビス	066-0500025	× 2	× 2
9	ワッシャー (6.5 × 16 × 1.6)	090-0907006	× 4	× 4
10	グロメットカラー	093-0900003	× 2	× 2
11	グロメット	752-9998099	× 2	× 2
12	U ボルト	060-0571064	× 1	× 1
13	M6 ワッシャー	090-0900006	× 2	× 2
14	M6 ナット	001-0500006	× 2	× 2
15	M6 × 10 六角ボルト	061-0500010	× 2	× 2
16	M5 × 10 キャップボルト	050-0500010	× 2	× 2
17	M5 ナット	001-0500005	× 2	× 2
18	L 型ステー	330-1013098	× 1	× 1

製品の保証について

- 製造には万全を期しておりますが、万一当社の製造上の原因による品質不良がありました場合は、同様、同数の新しい製品とお取り替え又は、無償修理致します。但しそれに伴う故障、破損、事故等についてのパーツの代金、修理保証、整備費用等の代償はご容赦下さい。
- 当社製品の保証期間は商品購入後から6ヶ月です。

取り出しユニットの取付

1. エンジンが冷えているのを確認して作業を進めます。
2. ウルトラクラッチKITのクランクケースにあるオイルラインからオイルギャラリーを外し、図の様にクラッチKITのユニオンボルト、付属のユニオンニップル、アルミワッシャーをオイルプレートに仮締めします。

ウルトラクラッチケースカバー

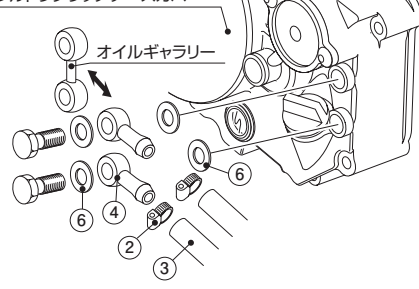

コンデンサーの取付

(12V 車モンキー / ゴリラ / モンキーバハ)

2. フレームのクランパーをラジオペンチ等で外し、ハーネス、ケーブル類をフレーム横に移動させます。移動後、タイラップ等でハーネス、ケーブル類をフレームに固定して下さい。
 3. 図の様に付属のコンデンサーステーに、位置合わせ用として付属のM5 キャップボルトとM5 ナットで取り付けます。
 4. コンデンサーに付属のユニオンボルト、ユニオンニップル、アルミワッシャーをオイルプレートに仮締めします。
 5. 付属のUボルト及び、M6 ナット、平ワッシャーでコンデンサーステーを取り付けます。
 6. 取り付けしたコンデンサーステーにコンデンサーを付属のトラスボルトで取り付けます。
 7. 付属のオイルホースを適度な長さに切って、付属のホースバンドでコンデンサーと取り出しユニットを接続します。
- ※この時ホースの取り回しに無理が無いように、ユニオンニップルの向きを調整し、各部ユニオンボルトを締め付けて下さい。
8. コンデンサー容量分のエンジンオイルを追加してからエンジンを始動させます。オイル漏れが無いが、がたつきが無いが、よく確認して走行して下さい。
- オイル量
(3段) エンジン規定量 + 75 ~ 100 cc
(5段) エンジン規定量 + 150 cc
※エンジンを始動する際、いきなり吹かさないで下さい。オイルクーラーの容量分、シリンダーヘッドの潤滑にタイムラグが生じます。

(6V 車モンキー / ゴリラ)

2. フレームのクランパーをラジオペンチ等で外し、ハーネス、ケーブル類をフレーム横に移動させます。移動後、タイラップ等でハーネス、ケーブル類をフレームに固定して下さい。
 3. 図の様に付属のコンデンサーステーを付属の六角ボルト2本で取り付けます。
 4. コンデンサーに付属のユニオンボルト、ユニオンニップル、アルミワッシャーをオイルプレートに仮締めします。
 5. 取り付けしたコンデンサーステーにコンデンサーを付属のトラスボルトで取り付けます。
 6. 付属のオイルホースを適度な長さに切って、付属のホースバンドでコンデンサーと取り出しユニットを接続します。
- ※この時ホースの取り回しに無理が無いように、ユニオンニップルの向きを調整し、各部ユニオンボルトを締め付けて下さい。
7. コンデンサー容量分のエンジンオイルを追加してからエンジンを始動させます。オイル漏れが無いが、がたつきが無いが、よく確認して走行して下さい。
- オイル量
(3段) エンジン規定量 + 75 ~ 100 cc
(5段) エンジン規定量 + 150 cc
※エンジンを始動する際、いきなり吹かさないで下さい。オイルクーラーの容量分、シリンダーヘッドの潤滑にタイムラグが生じます。

モンキー/ゴリラ-12V車/モンキーバハ

モンキーバハの場合、下記のようにイグニッションコイルを付属のL型ステーを使用してオフセットして下さい

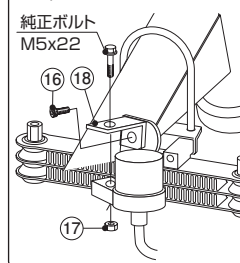

ハーネス、ケーブル類はフレーム横に移動させ、タイラップでフレームに固定。

ハーネスクランパー

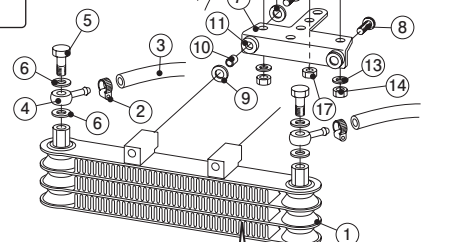

注意!

油圧が低下する為、絶対にコンデンサーの上下をひっくり返して使用しないで下さい。

(3段) オイル: 規定量 + 75 ~ 100cc
(5段) オイル: 規定量 + 150cc

モンキー/ゴリラ-6V車

ハーネスクランパー

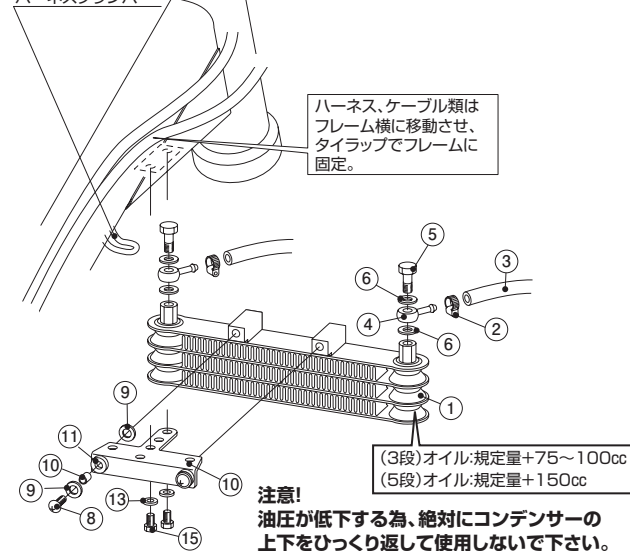

注意!

油圧が低下する為、絶対にコンデンサーの上下をひっくり返して使用しないで下さい。

(3段) オイル: 規定量 + 75 ~ 100cc
(5段) オイル: 規定量 + 150cc

250417

〒577-0015 東大阪市長田 3-8-13
TEL.06-6783-5311 (代)
株式会社キタコ FAX.06-6782-0740