

注:このバックングリストは DOHC ボアアップKIT 88/124cc とバージョンアップKIT ULTRA-SE124cc → DOHC124cc です。

パーツ展開図

■シリンダー部のパーツ

※図はモンキー12V車のエンジン図を基本とし、スーパーオイルクーラーKITを表記しています。DOHCボアアップKIT装着時は必ずオイルクーラーを併せて装着して下さい。車種、年式、仕様により各部品の形状等が異なりますのでご注意ください。

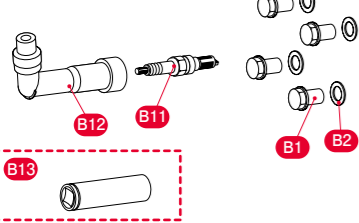

DOHC88cc B/U KIT	215-1123950
DOHC88cc P-KIT	350-1123910
DOHC124cc B/U KIT	215-1123940
DOHC124cc P-KIT	350-1123900
DOHC124cc H-COMP P-KIT(OP)	350-1123990
DOHC124cc DLC P-KIT(OP)	355-1123900
DOHC124cc V/U KIT	216-1123940

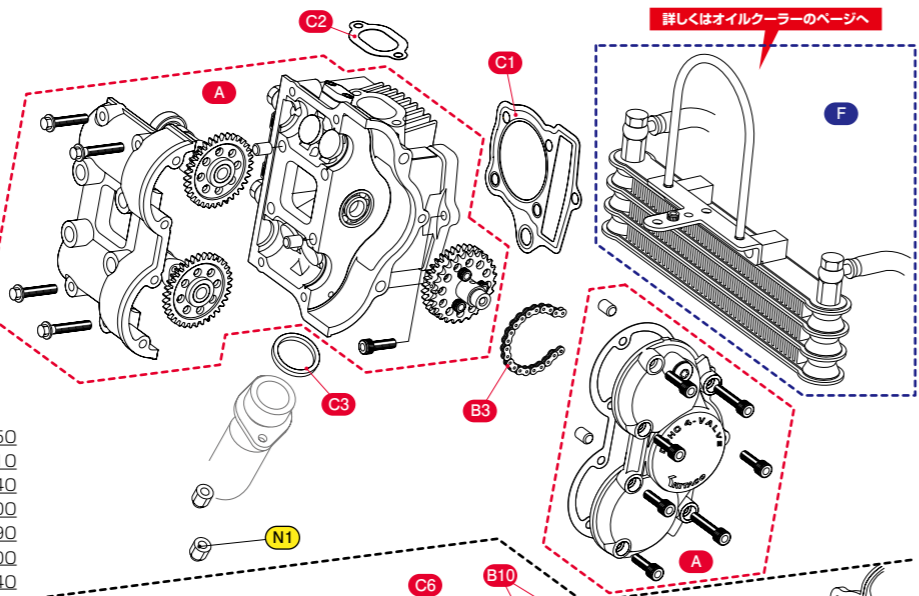

■クランクケース部のパーツ

※図はモンキー12V車のエンジンを基本としています。車種、年式、仕様により各部品の形状、構成等が異なりますのでご注意ください。※DOHCボアアップKIT装着時は必ずウルトラクラッチKIT、ウルトラオイルポンプKITを併せて装着して下さい。車種、年式、仕様により各部品の形状、構成等が異なりますのでご注意ください。

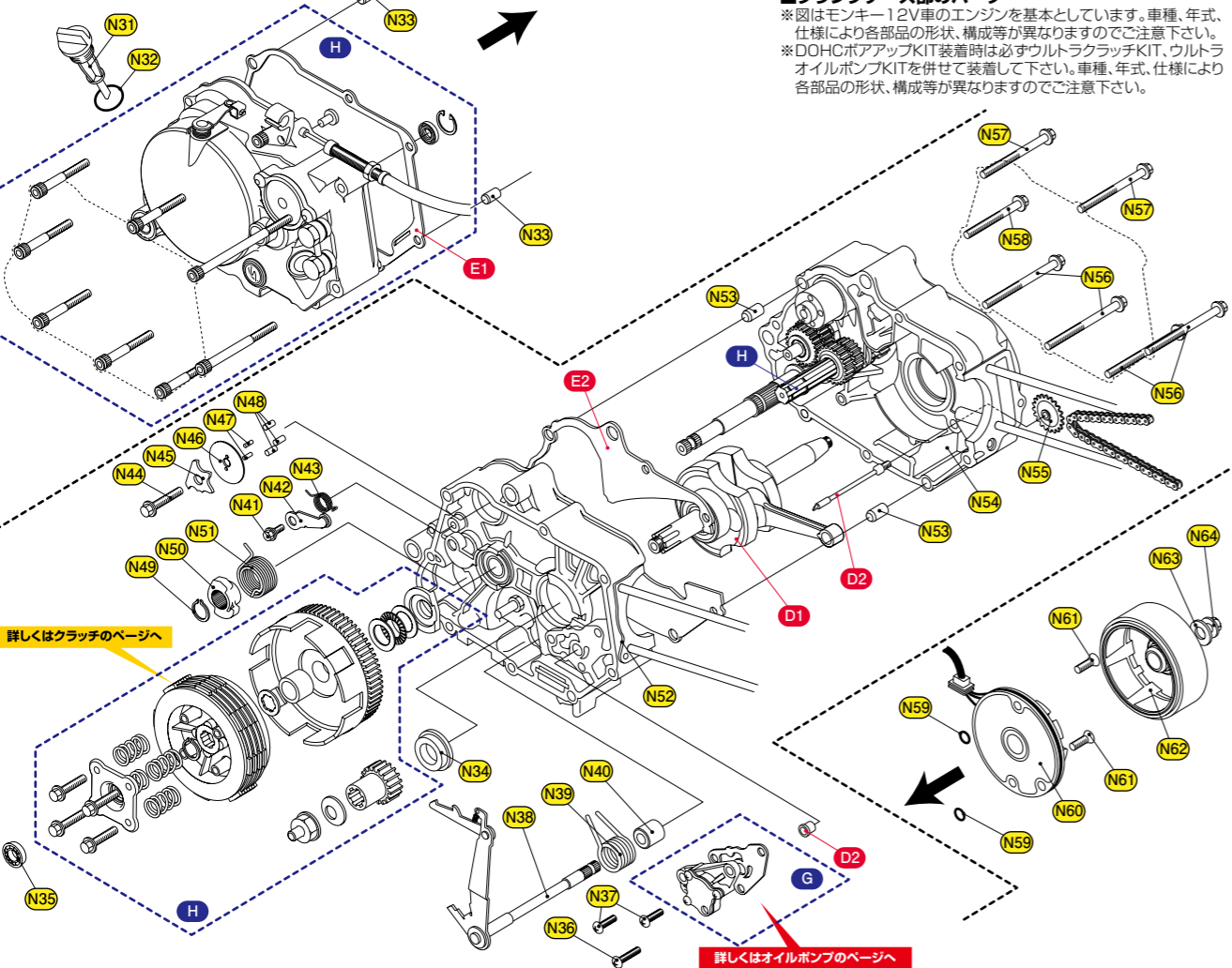

▼バックングリスト モンキー系 DOHC ボアアップKIT/バージョンアップKIT

番号	商品コード NO	パーツ名	税抜価格	88cc B/U KIT	88cc P-KIT	124cc B/U KIT	124cc P-KIT	124cc HC P-KIT	124cc DLC P-KIT	124cc V/U KIT
A	313-1123930	DOHC シリンダーヘッド ASSY	¥140,000	× 1		× 1				× 1
B1	313-1123990	シリンダーヘッドナット	¥650	× 4		× 4				× 4
B2	964-0000002	シーリングワッシャー 10 × 16	¥50	× 4		× 4				× 4
B3	299-0125082	SD カムチェーン (25SD-82L)	¥3,400	× 1						
	299-0125084	SD カムチェーン (25SD-84L)	¥3,800			× 1				× 1
B4	311-1083701	φ 52 メッキシリンダー (88/108cc 用)	¥18,000	× 1						
	311-1083710	φ 54 メッキシリンダー (124cc 用)	¥25,000			× 1				
B5	351-1123910	φ 52.0 ピストン (DOHC88cc 用) 2R (0.8-1.5)	¥18,000	× 1	× 1					
B6	351-1123900	φ 54.0 ピストン (DOHC124cc 用) 3R (0.8-0.8-1.5)	¥18,000			× 1	× 1			× 1
	351-1123990	φ 54.0 ハイコンピストン (DOHC124cc 用) 3R (0.8-0.8-1.5)	¥20,000			OP	OP	× 1		OP
	351-1123999	φ 54.0 DLC ハイコンピストン (DOHC124cc 用) 2R (0.8-1.5)	¥35,000			OP	OP	OP	× 1	OP
B7	352-0006520	φ 52.0 ピストンリング (3R)	¥2,000	× 1SET	× 1SET					
	352-0006540	φ 54.0 ピストンリング (3R)	¥2,000			× 1SET	× 1SET	× 1SET		× 1SET
	352-1083690	φ 54.0 ピストンリング DLC (2R)	¥5,000						× 1SET	
B8	353-0001336	ピストンピン 13 × 36	¥300	× 1	× 1					
	353-0001336	ピストンピン (DLC) 13 × 36	¥4,000	OP	OP					
	353-0001340	ピストンピン 13 × 40	¥500			× 1	× 1	× 1		× 1
	353-0001340	ピストンピン (DLC) 13 × 40	¥4,000			OP	OP	OP	× 1	OP
B9	303-1123543	スタッドボルト M6 × 203mm	¥900			× 2				× 2
B10	303-1123542	スタッドボルト M6 × 194.5mm	¥1,000			× 2				× 2
B11	025-015-0240000	DENSO イリジウムプラグ IY24	¥2,500	× 1		× 1				
B12	751-0500202	プラグキャップ XD-05F	¥1200	× 1		× 1				× 1
B13	674-0400900	プラグレンチ (13mm)	¥400	× 1		× 1				
C ↓	960-1123910	バックン SET-A DOHC88cc 用	¥1,500	× 1SET						
	960-1123900	バックン SET-A DOHC124cc 用	¥1,800			× 1SET				× 1SET
C1	961-1123088	ヘッドガスケット (88/108cc 用) ステンレス	¥1,100	(× 1)	× 1					
	961-1083124	ヘッドガスケット (124cc 用) ステンレス	¥1,500			(× 1)	× 1	× 1	× 1	(× 1)
C2	950-1123900	マニホールドバックン	¥100	(× 1)		(× 1)				(× 1)
C3	70-963-11001	EX ガスケット (H-1)	¥230	(× 1)		(× 1)				(× 1)
C4	962-1015000	ベースバックン	¥200	(× 1)	× 1					
	962-1083600	ベースバックン	¥200			(× 1)	× 1	× 1	× 1	(× 1)
C5	966-1015010	ラバーバックン 16mm	¥100	(× 1)		(× 1)				(× 1)
C6	354-0000130	ピストンピンクリップ 13mm	¥50	(× 2)	× 2	(× 2)	× 2	× 2	× 2	(× 2)
D1	309-1123400	54mm ストロークアップクランクシャフト COMP (H 断面 12V クランク)	¥38,000			× 1				
	309-1123300	強化クランクシャフト COMP 41.4mm (12V クランク)	¥39,800	OP						
D2	331-1083003	オイルポンプスピンドル SET	¥2,300			× 1				
E1	966-1015004	R クランクケースカバーガスケット	¥750			× 1				
E2	966-1015023	クランクケースガスケット	¥780			× 1				
F	360-1133290	オプションパーツ (オイルクーラー他) ニューズバードオイルクーラーKIT (モンキー/ゴリラ/XRSOR/CRF50F 用)	¥17,800	OP		OP				OP
G	331-1083400	オプションパーツ (オイルポンプ) ウルトラオイルポンプKIT (適合車種 C 用)	¥3,800	OP		OP				OP
H		オプションパーツ (ウルトラクラッチ KIT) ULTRA ドライブKIT タイプX ※各タイプ設定	¥85,000 ~	OP		OP				OP
		ULTRA クラッチKIT タイプX ※各タイプ設定	¥49,800 ~	OP		OP				OP

▼図中の KIT 以外のパーツ

番号	パーツ名	番号	パーツ名	番号	パーツ名	番号	パーツ名	
N1	M6 フランジナット	× 2	N3	ノックピン 8 × 14	× 2	N5	ローラーピン	× 1
N2	M6 ボルト	× 1	N4	カムチェーンガイドローラー	× 1	N6	8mm シーリングワッシャー	× 1
N7	ノックピン 8 × 12	× 2						
N8	M6 × 50 ボルト	× 1						
N9	O リング 7 × 2	× 2						
N10	M6 × 16 サラビス	× 2						
N11	フライホイール	× 1						
N12	10mm ワッシャー	× 1						
N13	M10 ナット	× 1						

▲付属していないパーツは基本的にノーマルパーツを再使用します。再使用するパーツに傷、へたり、摩耗等の劣化が著しい場合は新品と交換して下さい。

▲OP マークはオプション設定です。必要な場合、別途ご購入下さい。

△ボアアップKIT を組まれる際、必ず下記のパーツを装着して下さい。

オイルクーラー 詳しくは「エンジン系 オイルクーラー」のページを参照して下さい。

ウルトラオイルポンプ 詳しくは「エンジン系 オイルポンプ」のページを参照して下さい。

ウルトラクラッチKIT 詳しくは「ミッション駆動系 クラッチKIT」のページを参照して下さい。