

注：このパッキングリストは **STD-タイプ2 ボアアップ KIT88/108cc (ピストンKIT/バージョンアップKIT)** です。

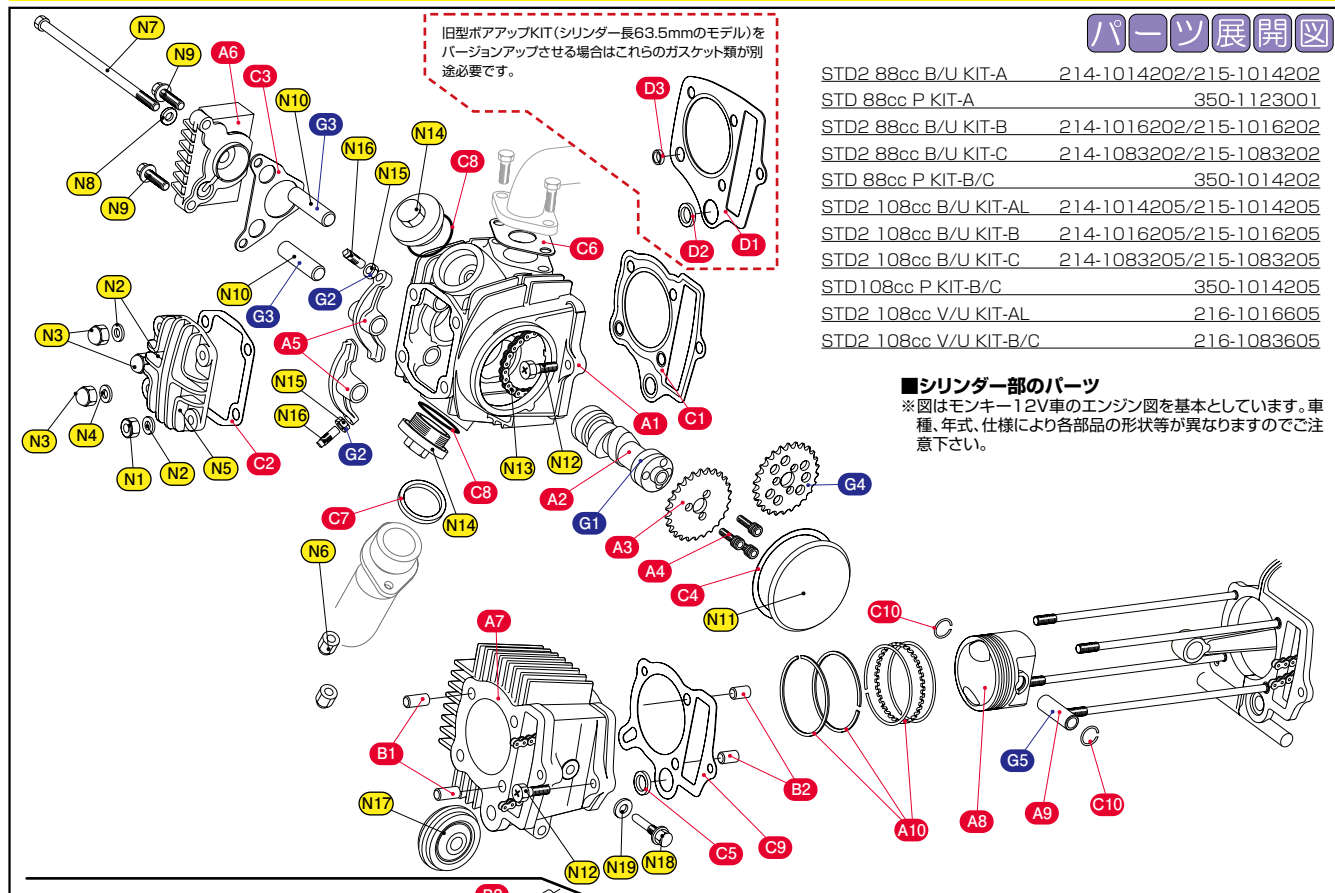

パーツ展開図

STD2 88cc B/U KIT-A	214-1014202/215-1014202
STD 88cc P KIT-A	350-1123001
STD2 88cc B/U KIT-B	214-1016202/215-1016202
STD2 88cc B/U KIT-C	214-1083202/215-1083202
STD 88cc P KIT-B/C	350-1014202
STD2 108cc B/U KIT-AL	214-1014205/215-1014205
STD2 108cc B/U KIT-B	214-1016205/215-1016205
STD2 108cc B/U KIT-C	214-1083205/215-1083205
STD108cc P KIT-B/C	350-1014205
STD2 108cc V/U KIT-AL	216-1016605
STD2 108cc V/U KIT-B/C	216-1083605

■シリンダー部のパーツ

※図はモンキー12V車のエンジン図を基本としています。車種、年式、仕様により各部品の形状等が異なりますのでご注意ください。

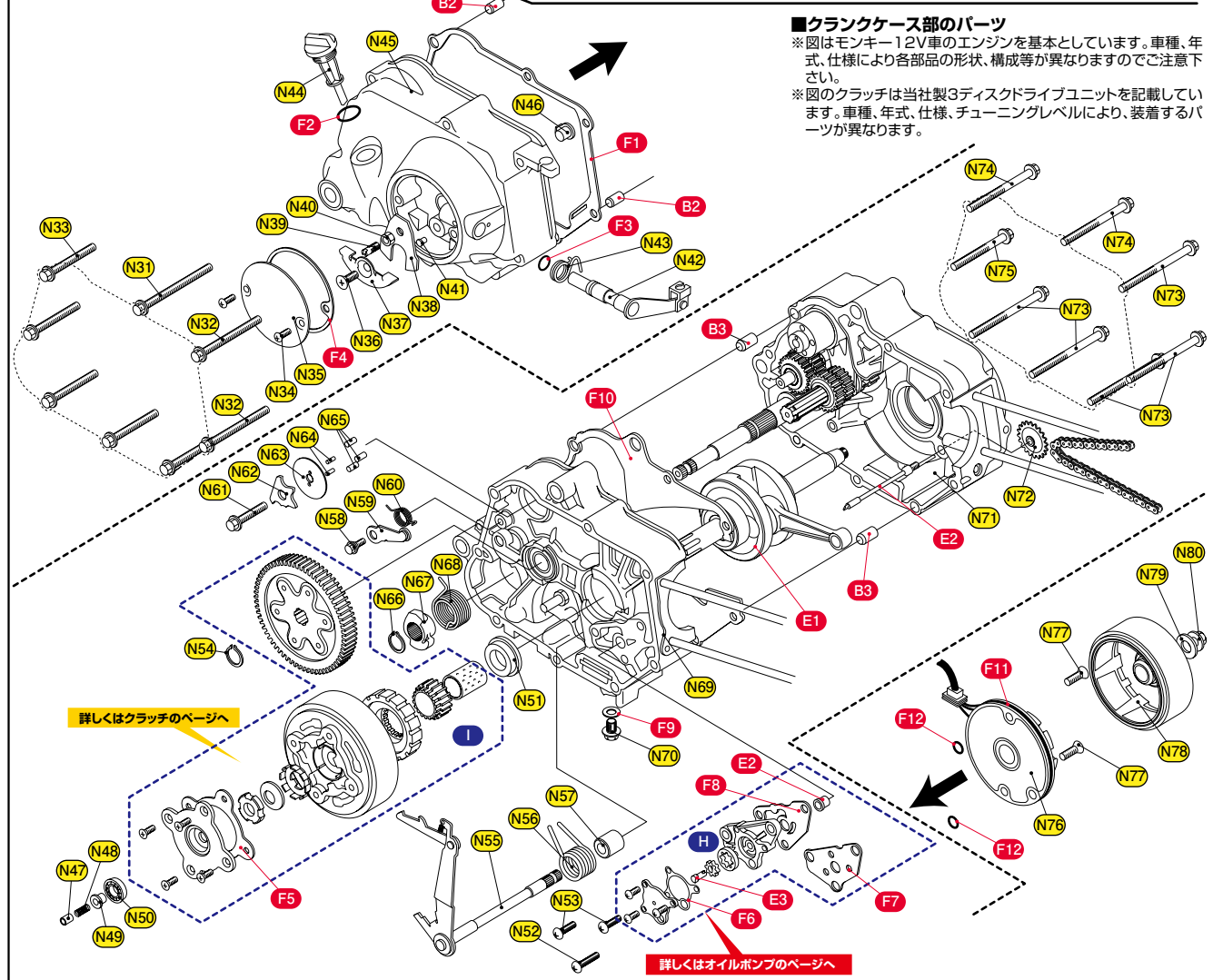

■クランクケース部のパーツ

※図はモンキー12V車のエンジン図を基本としています。車種、年式、仕様により各部品の形状、構成等が異なりますのでご注意ください。
※図のクラッチは当社製3ディスクドライブユニットを記載しています。車種、年式、仕様、チューニングレベルにより、装着するパーツが異なります。

▼パッキングリスト モンキー系 STDタイプ2ボアアップKIT88/108cc

番号	商品コード NO	パーツ名	税抜価格	88cc B/U KIT (A)		88cc B/U KIT (B)		88cc B/U KIT (C)		108cc B/U KIT (A)		108cc B/U KIT (B)		108cc B/U KIT (C)		108cc P KIT		108cc V/U KIT (A/B)		108cc V/U KIT (C)	
				214-1014202 (S)	215-1014202 (M)	214-1016202 (S)	215-1016202 (M)	214-1083202 (S)	215-1083202 (M)	350-1014202	214-1014225 (S)	215-1014225 (M)	214-1016205 (S)	215-1016205 (M)	214-1083205 (S)	215-1083205 (M)	350-1014205	216-1016605	216-1083605		
A1	313-1014200	STDタイプ2 シリンダーヘッド ASSY(バルブ組込済)	¥24,000	×	×	×	×	×	×	×	×	×	×	×	×	×	×	×	×	×	×
A2	300-1013000	ハイカムシャフト	¥5,800	OP		×	×														
A3	303-1013650	カムスプロケット	¥1,500			×	×														
A4	050-0500015	キャップボルト M5 × 15	¥35					×	×												
A5	303-1123770	SE ロッカーアーム SET	¥7,600	OP		OP	×														
A6	310-1016000	R シリンダーヘッドサイドカバー	¥1,800			×	×														
A7	311-1083102	φ 52.0 シリンダー (88/108cc 用)	¥12,000	×	×	×	×														
A8	351-1083701	φ 52.0 メッキシリンダー (88/108cc 用)	¥18,000	×	×	×	×														
A8	351-1083001	φ 52.0 ピストン (88cc 用) 3R (0.8-0.8-1.5)	¥7,000	×	×																
A8	351-1014202	φ 52.0 ピストン (88cc 用) 3R (0.8-0.8-1.5)	¥8,000			×	×														
A8	351-1014205	φ 52.0 ピストン (108cc 用) 3R (0.8-0.8-1.5)	¥8,000			×	×														
A9	353-0001336	ピストンピン 13 × 36	¥300	×	×	×	×														
A10	352-0006520	φ 52.0ピストンリング (88/108cc 用) 3R (0.8-0.8-1.5)	¥2,000	×	×	×	×														
B	989-1014010	ノックピン SET (腰上)	¥500	×	×	×	×														
B	989-1014000	ノックピン SET (腰上・腰下)	¥1,000	×	×	×	×														
B1		ノックピン 8 × 14		(× 2)		(× 2)	(× 2)														
B2		ノックピン 8 × 12		(× 2)		(× 2)	(× 2)														
B3		ノックピン 10 × 14																			
C	960-1014088	パッキン SET-A (88/108cc 用) ステンレスパッキン仕様	¥1,800	×	×	×	×														
C1	961-1123088	ヘッドガスケット (88/108cc 用) ステンレス	¥1,100	(× 1)	×	(× 1)	(× 1)														
C2	966-1015022	シリンダーヘッドカバーガスケット	¥150	(× 1)		(× 1)	(× 1)														
C3	966-1015020	Rヘッドサイドカバーガスケット (6V車/当社製ヘッド用)	¥150	(× 1)		(× 1)	(× 1)														
C4	966-1015021	Lヘッドサイドカバーガスケット	¥150	(× 1)		(× 1)	(× 1)														
C5	966-1015010	ラバーパッキン 16mm	¥100	(× 1)		(× 1)	(× 1)														
C6	950-1015010	マニホールドパッキン	¥100	(× 1)		(× 1)	(× 1)														
C7	70-963-11001	EX ガスケット (H-01)	¥230	(× 1)		(× 1)	(× 1)														
C8	70-967-31040	Oリング (OH-04) 30.8mm	¥220	(× 2)		(× 2)	(× 2)														
C9	962-1015000	ベースパッキン	¥200	(× 1)	×	(× 1)	(× 1)														
C10	354-0000130	ピストンピンクリップ 13mm	¥50	(× 2)	×	(× 2)	(× 2)														
D1	961-1015088	ヘッドガスケット (88/108cc 用) ペーパー	¥650																		
D2	966-1015010	ラバーパッキン 16mm	¥100																		
D3	967-1018000	ラバーパッキン 9mm	¥240																		
E1	309-1083400	ストローアップクランクシャフト COMP (Lクランク)	¥30,000																		
E1	309-1083500	ストローアップクランクシャフト COMP (12Vクランク)	¥30,000																		
E2	331-1083003	オイルポンプスピンドル SET	¥2,300																		
E3	331-1083304	オイルポンプドライブシャフト	¥600																		
F	960-1014000	パッキン SET-B (マニュアルクラッチ用)	¥2,300																		
F	960-1083000	パッキン SET-B (マニュアルクラッチ用)	¥2,300																		
F1	966-1015004	Rクランクケースカバーガスケット	¥750																		
F2	70-967-31010	Oリング (OH-01) 18 × 3.6mm	¥240																		
F3	967-1015004	Oリング 14 × 1.5	¥200																		
F4	966-1016006	クラッチアウターカバーガスケット	¥200																		
F5	966-1015005	クラッチカバーガスケット	¥200																		
F6	966-1015007	オイルポンプカバーガスケット	¥155																		
F7	966-1015008	オイルポンプボディガスケット (6V)	¥120																		
F8	966-1015014	オイルポンプボディガスケット (12V)	¥130																		
F9	092-0500012	ドレンコックワッシャー	¥100																		
F10	966-1015023	クランクケースガスケット	¥780																		
F11	70-967-31100	Oリング (OH-10) 107 × 2mm	¥250																		
F12	70-967-31110	Oリング (OH-11) 7 × 2mm (2ヶ)	¥250																		
G1	300-1013700	ウルトラカムシャフト	¥8,800	OP		OP	OP														
G2	303-1013711	タペットアジャストチタンナット (1ヶ)	¥800	OP		OP	OP														
G3	303-1083990	DLC ロッカーアームシャフト (2ヶ)	¥4,000	OP		OP	OP														
G4	303-1013900	軽量カムスプロケット	¥1,800	OP		OP	OP														
G5	353-3001336	DLC ピストンピン 13 × 36	¥4,000	OP		OP	OP														
H	331-1013300	スーパーオイルポンプ KIT (適合車種 A/B 用)	¥5,000	OP		OP															
H	331-1013400	ウルトラオイルポンプ KIT (適合車種 A/B 用)	¥5,000	OP		OP															
H	331-1083300	スーパーオイルポンプ KIT (適合車種 C 用)	¥3,800				OP														
H	331-1083400	ウルトラオイルポンプ KIT (適合車種 C 用)	¥3,800				OP														
I	307-1123500	3ディスクドライブユニット	¥8,500	OP		OP	OP														
I	307-1123000	マニュアルクラッチ KIT (3ディスクタイプ)	¥16,000	OP		OP	OP														
I		ULTRA ドライブ KIT タイプ X ※各タイプ設定	¥86,000~	OP		OP	OP														
I		ULTRA クラッチ KIT タイプ X ※各タイプ設定	¥49,800~	OP		OP	OP														
I	966-1015011	クラッチアウターカバーガスケット (適合クラッチ専用)	¥125																		
I	966-1085023	Lクランクケースカバーガスケット (セル付専用)	¥800																		

▼図中の KIT 以外のパーツ

番号	パーツ名	数量	番号	パーツ名	数量	番号	パーツ名	数量	番号	パーツ名	数量
N1	M6 ナット	×	N6	M6 フランジナット	×	N11	Lシリンダーヘッドサイドカバー	×	N16	タペットアジャストスクリュー	×
N2	6mm 平ワッシャー	×	N7	M6 × 110 ボルト	×	N12	M6 ボルト	×	N17	カムチェーンガイドローラー	×
N3	M6 袋ナット	×	N8	6mm シーリングワッシャー	×	N13	カムチェーン	×	N18	ローラーピン	×
N4	6mm 鋼平ワッシャー	×	N9	M6 × 20 ボルト	×	N14	タペットキャップ	×	N19	8mm シーリングワッシャー	×
N5	シリンダーヘッドカバー	×	N10	ロッカーアームシャフト	×	N15	タペットアジャストナット	×			