

# ビックキャブレターKIT ケイヒン PE φ 24 (レース用)

商品コード	(φ 24) 110-1129408
適合車種	XR50R/CRF50F (AE03)
備考	インテークポート径φ 22~対応 ※ノーマルエアクリナー装着不可 ※ノーマルハンドルは使用不可。別売りのφ 22.2ハンドル、プレーキレバー、ホルダー、ケーブル、キルスイッチが必要です。

この度はキタコ製品をお買い求め頂き誠に有り難うございます。説明文を良く理解して正しい取付を行って下さい。

## ■製品、装着についての注意 (必ずお読み下さい)

- このパーツは車両の吸気効率を向上させ、出力の増大等、車両本来の性能を引き出すパーツですが、装着することにより、必ず車両の性能に見合ったセッティングが必要です。セッティングが出ないまま走行しますと、性能低下や焼き付き、故障の原因にもなりますので、十分注意して下さい。
- このキャブレターはチューニング内容にもよりますが、排気量を拡大した車両 (当社製 STD ボアアップ KIT 以上)、レーシングマフラー装着車に装着することを前提に開発されています。ノーマルの排気量に装着してもセッティングが出ない場合があります。
- このパーツはレース専用です。組み込んだ車両の一般公道走行はできません。また、クレーム等も一切利きませんので、御理解頂いた上での使用をお願い致します。
- このキャブレターの使用後は性能維持の為、必ず分解整備を行って下さい。
- 組み付け不良やセッティングミスによるキャブレター及び、エンジンその他関連パーツの破損やそれに伴う事故等については全て本人の責任とし、当社は一切の責任を負いませんのでご了承下さい。
- 取付説明書の手順通りに正しい取付をして下さい。又、記載されていない追加加工はしないで下さい。破損、事故の原因にもなります。
- 組み付け及び、セッティング作業は必ず整備士資格のある方が行って下さい。また周辺部品の役割等が理解できない方は必ず、専門店の担当者又は、当社までご相談下さい。
- 取付の際、必ず車種ごとのメーカーサービスマニュアルと合わせて取付作業を進めて下さい。
- エンジンの振動により、ボルト、ナット類が緩む可能性があります。走行前は必ず、各部のボルト、ナット類の締め具合を確認して下さい。
- セッティングには必ずメーカー純正品を使用して下さい。(メインジェット、パイロットジェット等)

**!** 当用紙はオートバイ整備の基本的な知識を持った方を対象にしています。技能や知識をお持ちにならない方は作業を行わないで下さい。

**!** **火気厳禁**  
作業中は引火性の非常に高いガソリンを使用しますので、タバコ等は厳禁です。

**!** 十分な換気をして下さい。作業中は揮発性の高いガソリンを使用します。長時間密閉された室内で作業しますと身体に有害です。

**!** エンジン作動中、作動後はシリンダーやクランクケース、エキパイ等が大変高熱になっていますので、不用意にふれてはいけません。

**!** お気付きの点や、異常を発見した場合、直ちに走行を停止して、当社までご連絡下さい。

図記号	パーツ名	商品コード	個数
1	ケイヒン PE φ 24 キャブレター ASSY	401-1013408	× 1
2	ハイスロットルホルダー SET	901-1015900	× 1
	ハイスロハンドルパイプ	901-1015901	× 1
3	スロットルケーブル	905-1015100	× 1
-	マニホルド SET	410-1129004	× 1
4	ラバーホルダー (ミクニ F24)	999-0500000	× 1
5	マニホルドボディ	100-1129004	× 1
6	マニホルドパッキン	950-1015010	× 1
7	ステンレスバンド (φ 25 ~ 40)	995-0500040	× 1
8	キャップボルト 6 × 20	060-0500020	× 2
9	キャップボルト 8 × 15	080-0500015	× 2
-	タンクスペーサーカラー SET	093-1129010	× 1
11	キャップボルト M8 × 55	080-0500055	× 1
12	F) スペーサーカラー	093-1129006	× 1
13	キャップボルト M8 × 40	080-0500040	× 1
14	ワッシャ 8.5 × 25 × 1.6mm	090-0908008	× 1
15	(R) スペーサーカラー	093-1129007	× 1

## 製品の保証について

●製造には万全を期しておりますが、万一当社の製造上の原因による品質不良がありました場合は同様、同数の新しい製品とお取り替え、又は無償修理致しますが、それに伴う故障、破損、事故等についてのパーツ代金、整備費用の代償はご容赦下さい。

〒 577-0015 191118  
東大阪市長田 3-8-13  
TEL.06-6783-5311 (代)  
FAX.06-6782-0740



## 取付手順

- この取付説明書はボアアップ KIT 装着車に取り付けることを前提に制作しています。ノーマル車や当社製ライトボアアップ KIT 仕様車に取り付けてもセッティングはできません。
- ノーマルハンドルは使用できません。従ってノーマルプレーキレバー & ホルダー & ケーブルは使用出来ませんので別売りのプレーキレバー、ホルダー、ケーブル、キルスイッチをお求め下さい。
1. ハンドル右側のスロットルハウジングのビス 2 本外して、スロットルハウジング、スロットルホルダー、ノーマルスロットルケーブルを外します。
2. フュエルコックを OFF の位置に合わせ、キャブレターのドレンスクリューを緩めて、キャブレター内に溜まっているガソリンを全て抜きます。  
※ガソリン抜く際、ガソリンが流出しますので、受け皿等で受けて下さい。
3. エンジン側のマニホルドの取付ボルト及び、エアクリナー取付ボルト 1 本を外して、マニホルド、マニホルドパッキン及び、ノーマルキャブレター ASSY、エアクリナーを取り外します。  
※このキャブレターにはノーマルエアクリナーボックスは使用できません。
4. フューエルタンクに付属のタンクスペーサーカラー SET を装着し、キャブレターと干渉しないようにします。
5. 付属のハイスロ SET のスロットルホルダー、スロットルハウジング及び、スロットルケーブルをハンドルにセットし、ノーマルケーブルと同経路でキャブレター側まで取り回します。  
※スロットルホルダー内側にはグリス、スロットルハウジング内側には潤滑剤を必ず塗布して下さい。
- ※スロットルの向きを間違わない様に取り付けて下さい。
6. スロットルケーブルをキャブレターにセットし、付属のマニホルドパッキン、マニホルド、ラバーホルダー、ステンレスバンド、キャブレターを付属ボルトを使用して図の様に仮組みを行い、調整してから本組みします。  
※取付後、スロットルを全開、全閉と数回繰り返して、スムーズにスロットルバルブが作動するか、良く確認して下さい。
7. フューエルコックを ON にして、エンジンをかけ、エンジン回転が正常に吹け上がるか確認して下さい。  
※このキャブレターはチューニング度合いによってセッティングが異なりますので、別紙のセッティングマニュアルを参考にベストセッティングを施して下さい。

## ●キャブレターの取付

※A~Eはセッティングパーツです。

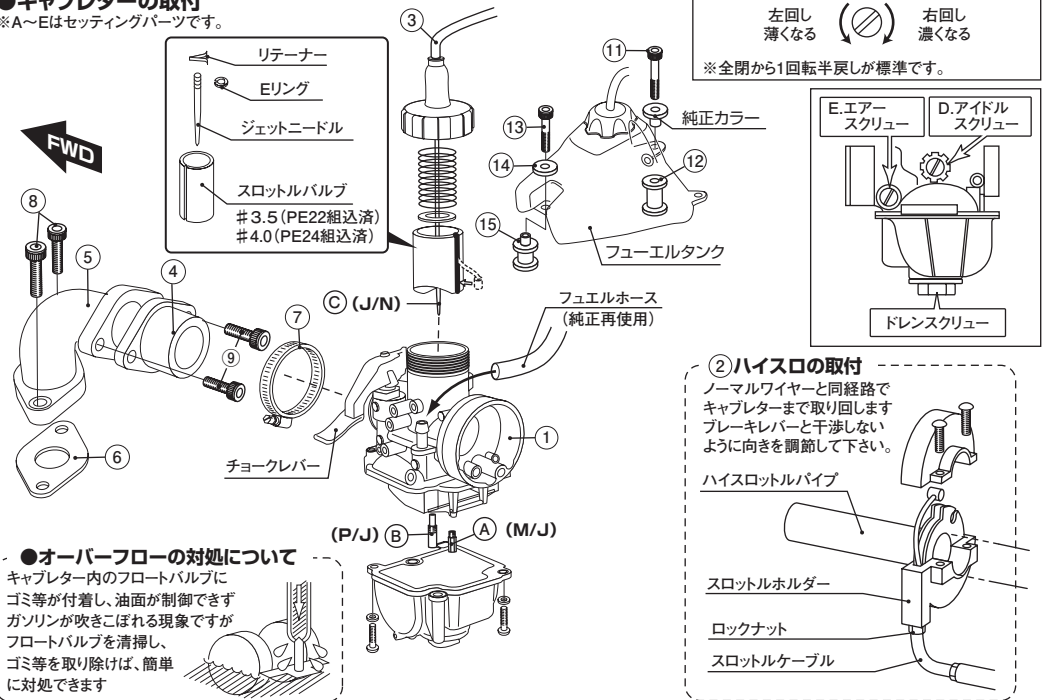

## ●オーバーフローの対処について

キャブレター内のフロートバルブにゴミ等が付着し、油面が制御できずガソリンが吹きこぼれる現象ですが、フロートバルブを清掃し、ゴミ等を取り除けば、簡単に対処できます。

## ●基本セッティングについて

◆このキャブレターのセッティングパーツは出荷時、下記の仕様になっています。セッティングを調整する場合は別紙のマニュアルを参考にして下さい。また、下記のセッティングパーツは当社にて取り扱っています。

